

Modulo di serraggio UNILOCK ASM 138

Descrizione articolo/immagini prodotto

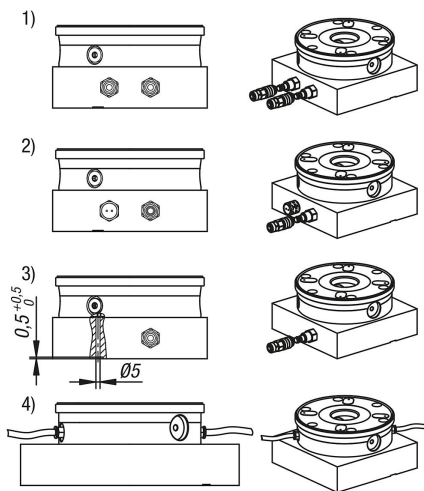
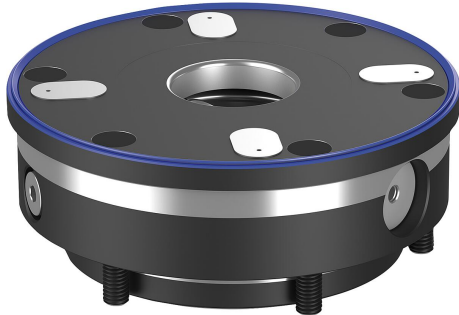

Descrizione

Materiale:

Acciaio da cementazione.

Versione:

Superfici funzionali cementate e rettificate.

Nota:

I moduli di serraggio UNILOCK possono essere montati in tavole macchina, dispositivi (piastre, cubi, colonne ecc.) con o senza sporgenza in tutte le posizioni. I moduli di serraggio UNILOCK ESA 138 sono particolarmente adatti ai dispositivi di serraggio automatizzati. Le funzioni di verifica integrate e le quattro superfici di appoggio sfalsate con controllo dell'impianto pneumatico garantiscono la sicurezza del processo per i dispositivi di serraggio automatizzati. La posizione "aperta/chiusa" del cursore di serraggio e il controllo dell'appoggio del pallet di bloccaggio possono essere interrogati sul modulo di serraggio. Il raschiatore impedisce che lo sporco si depositi sulla superficie del modulo di serraggio.

Il comando pneumatico dei moduli di serraggio può avvenire singolarmente o congiuntamente.

In questo modo, è possibile creare un sistema di serraggio a punto zero individuale. La struttura modulare permette di adattare in modo ottimale il numero e la distanza dei moduli di serraggio al processo di serraggio. I tempi di allestimento si accorciano sensibilmente prolungando così la durata delle macchine.

Le forze di serraggio elevate vengono prodotte dal gruppo molle integrato (l'unità è serrata senza pressione).

Il processo di rilascio è pneumatico.

Anche in caso di calo della pressione o fluttuazioni nell'alimentazione di aria compressa, viene mantenuta l'intera forza di retrazione.

Tutti i moduli di serraggio hanno una funzione turbo come standard. Un breve impulso d'aria sul raccordo dell'aria "Turbo" aumenta sensibilmente la forza di retrazione normale raggiunta con le molle. Pertanto i moduli di serraggio sono perfetti per le lavorazioni pesanti.

Si consiglia di utilizzare la funzione turbo per ottenere la massima forza di retrazione.

Con i bulloni di fissaggio UNILOCK e le viti M10, M12, M16 si possono ottenere le seguenti forze di serraggio:

- forza di serraggio (M10) 35.000 N
- forza di serraggio (M12) 50.000 N
- forza di serraggio (M16) 75.000N

Forza di serraggio con vite a testa cilindrica DIN EN ISO 4762 -12.9

I bulloni di fissaggio possono essere serrati solo in combinazione con un'unità di cambio montata nel modulo di serraggio.

I bulloni di fissaggio di dimensioni uniformi per tutti i moduli di serraggio e la compatibilità con il sistema di bloccaggio a 5 assi del modulo 80 permettono combinazioni diverse per varie possibilità d'uso.

Dati tecnici:

- Forza di retrazione con Turbo di 28 kN.

Modulo di serraggio UNILOCK ASM 138

Descrizione articolo/immagini prodotto

- Pressione del sistema: 6 bar, aria lubrificata.
- Precisione di ripetibilità $\leq 0,005$ mm.
- Intervallo di temperature da 5° fino a 60° C.
- Collegamento opzionale per aria di pulizia.

Vantaggi:

Automatizzabile.

- Funzione di verifica della posizione del cursore di serraggio "aperto".
- Funzione di verifica della posizione del cursore di serraggio "chiuso".
- Superfici d'appoggio sfalsate con controllo del sistema d'aria.
- Raschiatore.
- Funzione Turbo di serie.
- Precisione di ripetibilità $\leq 0,005$ mm.
- Posizionamento tramite cono corto.
- Elevate forze di retrazione.
- Ottimizzazione dei tempi di allestimento.

Fornitura:

- 1- x modulo di serraggio.
- 2x O-Ring $\varnothing 9 \times 1,50$ per l'alimentazione di componenti.
- 6x O-Ring $\varnothing 9 \times 1,50$ per funzioni di verifica.
- 6x viti di fissaggio.
- 6x tappi di copertura per viti di fissaggio.

Accessori:

- UNILOCK Bullone di fissaggio K0967, K1471, K1974, K1975.
- UNILOCK perno di protezione per moduli di serraggio K1010.

Nota bene:

Diametro nominale consigliato del tubo flessibile:

- Fino a quattro moduli di serraggio diametro nominale del tubo flessibile 6mm.
- Da cinque moduli di serraggio diametro nominale del tubo flessibile 8 mm.

Principio di funzionamento:

I moduli di serraggio possono essere collegati alla piastra di base tramite i raccordi, oppure direttamente sul modulo di serraggio tramite il raccordo filettato.

Per garantire il funzionamento dei cursori di serraggio, lo sfiato del vano superiore del pistone deve essere effettuato tramite il raccordo d'aria "Turbo".

A tale scopo sono disponibili quattro possibilità:

- 1) Collegamento e impiego della funzione turbo nella piastra di base accanto al attacco "Apri". In questo modo, se necessario, il modulo di serraggio può essere nuovamente serrato con un breve impulso d'aria. (Consigliato)
- 2) Semplice foratura per lo sfiato dell'aria della piastra di base che è collegata all'attacco turbo. Per chiudere il foro contro lo sporco, non utilizzare un attacco con funzione di bloccaggio, ma una vite di sfiato.
- 3) Nel terzo caso, la camera del pistone deve essere sfiata mediante un foro collegato tramite una scanalatura trasversale sotto la piastra di base. Il foro deve coincidere con il collegamento turbo, in modo da consentire lo sfiato.
- 4) In caso di comando laterale del modulo di serraggio, in questo punto deve essere inserita una vite di sfiato.

Nota disegno:

Modulo di serraggio UNILOCK ASM 138

Descrizione articolo/immagini prodotto

1) Profilo di montaggio:

a) attacco senza tubo flessibile sul lato inferiore (funzione di verifica: posizione del cursore di serraggio aperto)

O-Ring Ø9x1,5

b) attacco senza tubo flessibile sul lato inferiore (turbo)

O-Ring Ø9x1,5

c) attacco senza tubo flessibile sul lato inferiore (funzione di verifica: posizione del cursore di serraggio chiuso)

O-Ring Ø9x1,5

d) attacco senza tubo flessibile sul lato inferiore (controllo dell'impianto) O-Ring Ø9x1,5

e) attacco senza tubo flessibile sul lato inferiore (aperto)

O-Ring Ø9x1,5

f) attacco laterale G1/8 (turbo)

g) attacco laterale G1/8 (attacco aperto)

h) margine di centraggio

i) sfiato

Modulo di serraggio UNILOCK ASM 138

Disegni

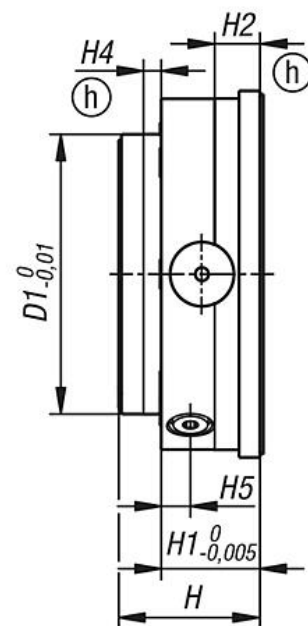
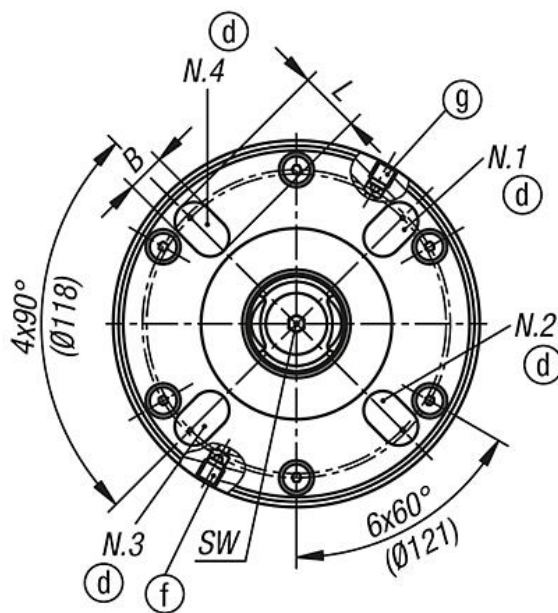
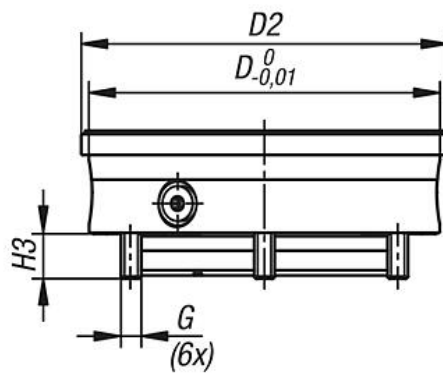
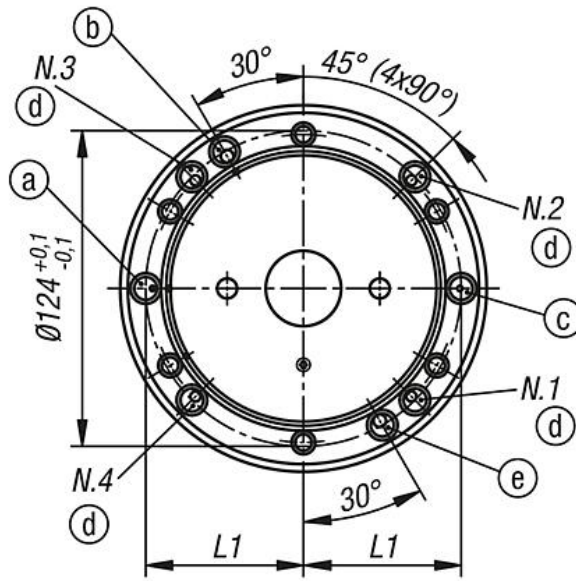

Modulo di serraggio UNILOCK ASM 138

Disegni

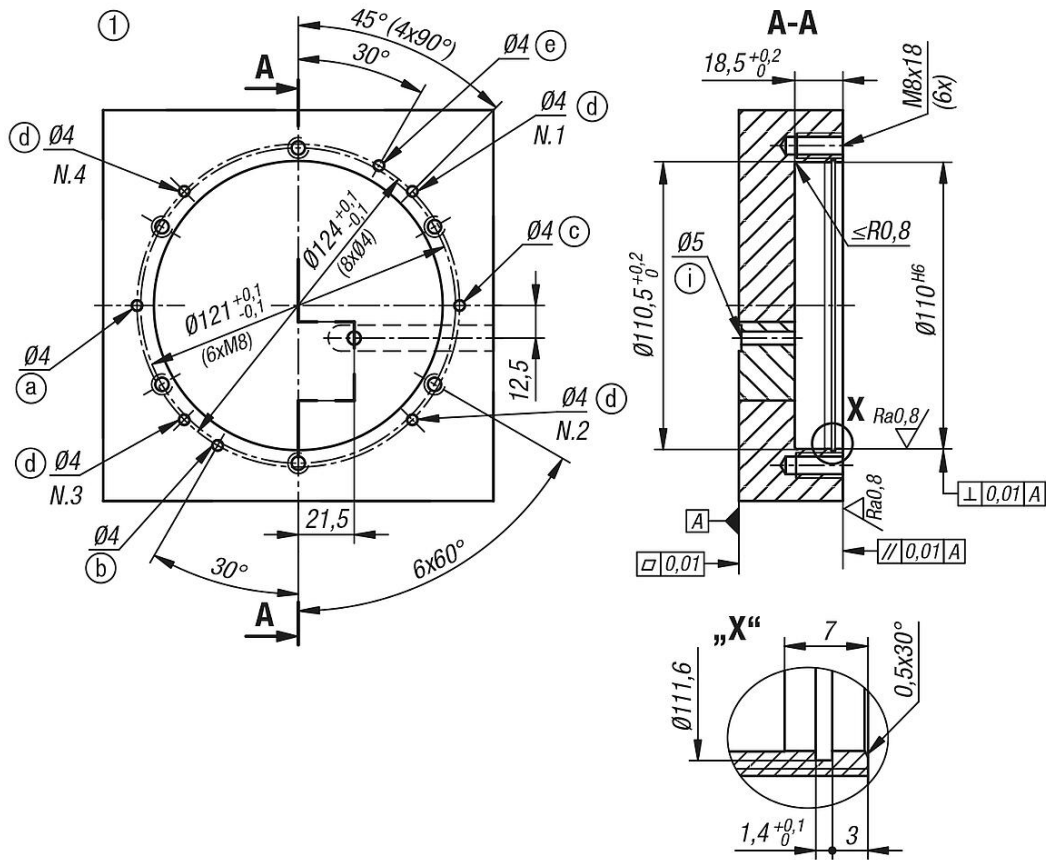

Sintesi articoli

Modulo di serraggio UNILOCK ASM 138

N. ordine	B	D	D1	D2	G	H	H1	H2	H3	H4	H5	L	L1	SW	Pressione d'esercizio bar	Forza di trazione con Turbo kN
K1972.138390	15	138	110	144	M8	55,7	39	18,1	16	7	11,5	24	62	6	6	28