

Maniglie a leva in plastica con filettatura interna e amplificatore di forza di serraggio, inserto filettato in acciaio inox

Descrizione articolo/immagini prodotto



Descrizione

Descrizione del prodotto:

Le maniglie a leva con moltiplicatore della forza di serraggio integrato possono aumentare la forza di serraggio fino al 75% rispetto alle maniglie a leva standard.

Inoltre questo prodotto può essere utilizzato anche da persone con una limitata forza della mano (p.es. in riabilitazione) per ottenere forze di serraggio comparabili con meno sforzo. È inoltre necessaria una forza manuale inferiore per il rilascio delle maniglie a leva serrate.

L'aumento della forza di serraggio è ottenuto grazie al cuscinetto ad aghi assiale installato, che durante il serraggio genera un attrito superficiale molto basso sulla superficie di contatto fissa. Le rondelle di contatto temprate sono progettate per elevate forze di serraggio e il cuscinetto con il suo elevato coefficiente di carico garantisce una lunga durata.

Con la grande superficie di appoggio fissa il componente serrato viene protetto in modo permanente. Una rondella non è quindi più necessaria.

Materiale:

Impugnatura in plastica rinforzata con fibra di vetro con ghiera dentata in zinco pressofuso.

Parti metalliche in acciaio inox, 1.4305.

Versione:

Parti metalliche non trattate.

Cuscinetto ad aghi assiale con rondelle di contatto temprate e rettificata.

Modalità di utilizzo

La leva rimane in posizione attraverso il blocco di una corona dentata, consentendo di fissare il pezzo. Il rilascio avviene sollevando la leva questa può essere posizionata e reinserita nella corona dentata.

Utilizzo:

Costruzione di macchine, apparecchi ed impianti, settore della riabilitazione.

Montaggio:

La profondità di avvitamento deve essere pari ad almeno 2 volte il diametro della filettatura e la filettatura deve essere leggermente lubrificata durante l'installazione.

Vantaggi:

Significativo aumento delle forze di serraggio a parità di coppia di serraggio.

Cuscinetto ad aghi assiale di alta qualità con elevata capacità di carico e lunga durata.

La superficie di appoggio fissa protegge il componente.

Su richiesta:

Altri colori.

K1598



Maniglie a leva in plastica con filettatura interna e amplificatore di forza di serraggio, inserto filettato in acciaio inox

Descrizione articolo/immagini prodotto



Maniglie a leva in plastica con filettatura interna e amplificatore di forza di serraggio, inserto filettato in acciaio inox

Descrizione articolo/immagini prodotto



Maniglie a leva in plastica con filettatura interna e amplificatore di forza di serraggio, inserto filettato in acciaio inox

Descrizione articolo/immagini prodotto



Disinnestare
tramite sollevamento



Maniglie a leva in plastica con filettatura interna e amplificatore di forza di serraggio, inserto filettato in acciaio inox

Disegni

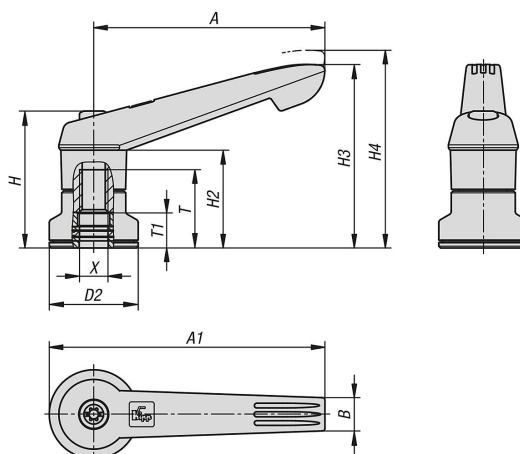

Sintesi articoli

Maniglia a leva plastica con filettatura interna e moltiplicatore della forza di serraggio

N. ordine	Colore corpo base	X	D2	H	H2	H3	H4	A	A1	B	T	T1
K1598.2081	grigio nerastro RAL 7021	M8	25	38,5	27,5	51,6	55,6	65	77,5	9,4	22	10
K1598.3101	grigio nerastro RAL 7021	M10	30	47	34	63,4	67,9	80	95	11,1	24	10
K1598.4101	grigio nerastro RAL 7021	M10	30	53,1	36	71,1	76,1	95,4	110,4	13,2	27	10
K1598.5121	grigio nerastro RAL 7021	M12	35	59,1	43	82,8	87,8	109,9	127,4	15,6	33	10
K1598.2082	arancio puro RAL 2004	M8	25	38,5	27,5	51,6	55,6	65	77,5	9,4	22	10
K1598.3102	arancio puro RAL 2004	M10	30	47	34	63,4	67,9	80	95	11,1	24	10
K1598.4102	arancio puro RAL 2004	M10	30	53,1	36	71,1	76,1	95,4	110,4	13,2	27	10
K1598.5122	arancio puro RAL 2004	M12	35	59,1	43	82,8	87,8	109,9	127,4	15,6	33	10
K1598.20816	giallo navone RAL 1021	M8	25	38,5	27,5	51,6	55,6	65	77,5	9,4	22	10
K1598.31016	giallo navone RAL 1021	M10	30	47	34	63,4	67,9	80	95	11,1	24	10
K1598.41016	giallo navone RAL 1021	M10	30	53,1	36	71,1	76,1	95,4	110,4	13,2	27	10
K1598.51216	giallo navone RAL 1021	M12	35	59,1	43	82,8	87,8	109,9	127,4	15,6	33	10
K1598.20886	verde segnale RAL 6032	M8	25	38,5	27,5	51,6	55,6	65	77,5	9,4	22	10
K1598.31086	verde segnale RAL 6032	M10	30	47	34	63,4	67,9	80	95	11,1	24	10
K1598.41086	verde segnale RAL 6032	M10	30	53,1	36	71,1	76,1	95,4	110,4	13,2	27	10
K1598.51286	verde segnale RAL 6032	M12	35	59,1	43	82,8	87,8	109,9	127,4	15,6	33	10
K1598.20887	blu traffico RAL 5017	M8	25	38,5	27,5	51,6	55,6	65	77,5	9,4	22	10
K1598.31087	blu traffico RAL 5017	M10	30	47	34	63,4	67,9	80	95	11,1	24	10
K1598.41087	blu traffico RAL 5017	M10	30	53,1	36	71,1	76,1	95,4	110,4	13,2	27	10
K1598.51287	blu traffico RAL 5017	M12	35	59,1	43	82,8	87,8	109,9	127,4	15,6	33	10
K1598.20884	rosso traffico RAL 3020	M8	25	38,5	27,5	51,6	55,6	65	77,5	9,4	22	10
K1598.31084	rosso traffico RAL 3020	M10	30	47	34	63,4	67,9	80	95	11,1	24	10
K1598.41084	rosso traffico RAL 3020	M10	30	53,1	36	71,1	76,1	95,4	110,4	13,2	27	10
K1598.51284	rosso traffico RAL 3020	M12	35	59,1	43	82,8	87,8	109,9	127,4	15,6	33	10
K1598.20888	grigio luce RAL 7035	M8	25	38,5	27,5	51,6	55,6	65	77,5	9,4	22	10
K1598.31088	grigio luce RAL 7035	M10	30	47	34	63,4	67,9	80	95	11,1	24	10
K1598.41088	grigio luce RAL 7035	M10	30	53,1	36	71,1	76,1	95,4	110,4	13,2	27	10
K1598.51288	grigio luce RAL 7035	M12	35	59,1	43	82,8	87,8	109,9	127,4	15,6	33	10