

## Dadi ad alette per rondella di guarnizione Hygienic USIT® Freudenberg Process Seals

Descrizione articolo/immagini prodotto



### Descrizione

**Materiale:**

Parti metalliche in acciaio inox 1.4404.

**Versione:**

Finitura lucida.

**Nota:**

Con i dadi ad alette si possono realizzare perfettamente dei semplici collegamenti a vite. Essi si possono aprire e richiudere facilmente senza l'ausilio di utensili. La superficie è completamente lucidata a specchio e presenta una rugosità di molto inferiore a Ra 0,8 µm. Il profilo si presenta con angoli smussati e forme arrotondate e lisce. Indipendentemente dalla posizione di montaggio del dado ad alette, lo sporco e i residui di prodotto e/o detergente non possono aderire. La pulizia facile è garantita. Per sigillare il punto di avvitamento si utilizzano le rondelle di guarnizione Hygienic USIT® di Freudenberg Process. Il gambo del dado ad alette è ideato appositamente per questa guarnizione. Si ottiene una sigillatura del punto di avvitamento con un'ottima tenuta su tutte le superfici che soddisfa i requisiti igienici.

**Su richiesta:**

Altre profondità di filettatura, filettatura in pollici.

**Accessori:**

Rondella di guarnizione Hygienic USIT® K1491 per le superfici di avvitamento.

# Dadi ad alette per rondella di guarnizione Hygienic USIT® Freudenberg Process Seals

Disegni

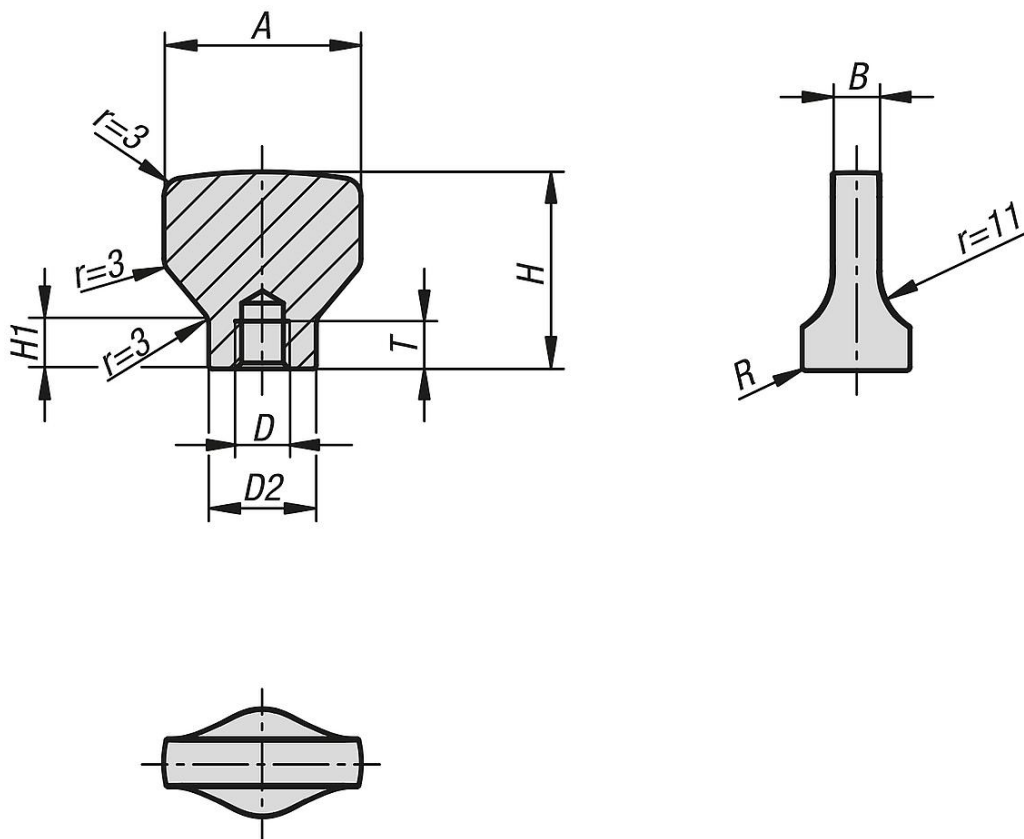

## Sintesi articoli

### Dadi ad alette per rondella di guarnizione Hygienic USIT® Freudenberg Process Seals

N. ordine	A	B	D	D2	H	H1	R	T
K1312.2004	20	4	M4	10,8	19	5,3	0,45	6
K1312.2105	21	5	M5	11,8	21	6	0,5	6
K1312.2506	25	6	M6	14,2	25	7	0,55	7
K1312.3308	33	8	M8	18	33	8,4	0,7	9
K1312.4010	40	10	M10	22,3	40	10	0,8	11