

Pinza

per serraggio interno



1. Montaggio della pinza di serraggio:

- Inserire l'O-Ring nella cava del mandrino.
- Inserire la pinza di serraggio nel mandrino e assicurarsi che le spine di centraggio siano in corrispondenza dei fori presenti nella pinza. Fissare la pinza con cono di trazione.

Nota:

Prima di montare la pinza di serraggio, assicurarsi che il cilindro di serraggio sia completamente allentato girando la vite in senso antiorario fino a quando si ferma.

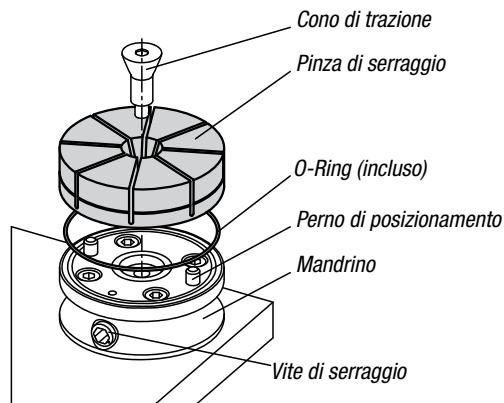

2. Lavorazione della pinza di serraggio:

2.1

Portare il cilindro di serraggio completamente verso l'alto e misurare il diametro esterno della pinza di serraggio. Poi stringere il cilindro fino a quando il diametro esterno della pinza di serraggio sia ampliato di 0,15 mm.

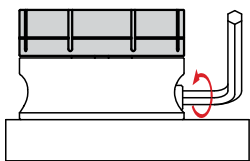

2.3

Introdurre il profilo (del pezzo che si vuole serrare) nella pinza di serraggio.

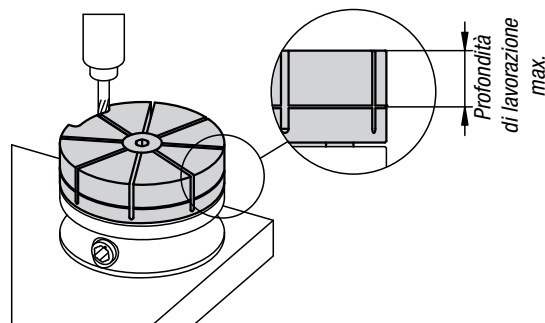

3. Montaggio del pezzo da lavorare:

- Rilasciare il cilindro di serraggio e rimuovere l'anello.
- Inserire il pezzo da lavorare e serrare il cilindro.

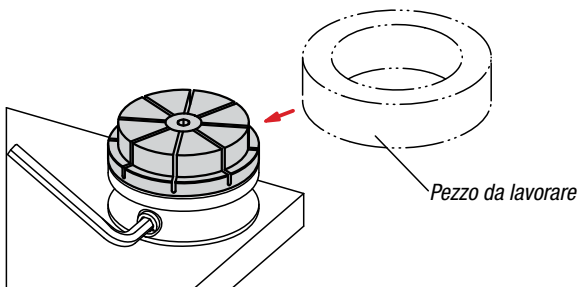

Curve di potenza

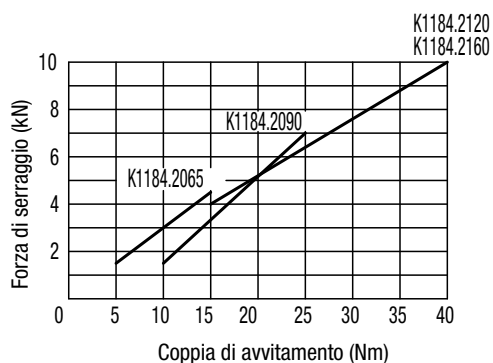

Per evitare danneggiamenti, è bene non serrare la pinza in assenza di pezzo da lavorare o anello di serraggio all'interno della pinza.

In caso di superamento della coppia di avvitamento consigliata per il cilindro di serraggio, la durata prevista per la pinza di serraggio si riduce.