

Unità lineari

Descrizione articolo/immagini prodotto

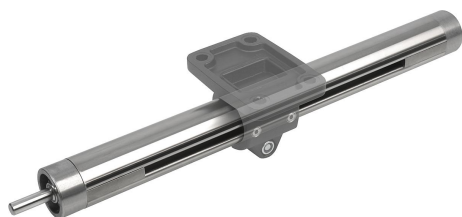

Descrizione

Materiale, esecuzione:

Tubo di precisione secondo DIN EN 10305, acciaio inox 1.4301.

Per il tipo E 18 acciaio galvanizzato.

Mandrino a filettatura trapezoidale in acciaio, filettatura destrorsa, rullata.

Nota:

Intervallo medio di velocità, autobloccante.

Su richiesta:

Filettatura sinistrorsa, versione in acciaio inox, 2 alberi di azionamento, altre corse o volantini.

Accessori:

- Versioni K0496, K0497, K0498, K0499

- Pezzi per bloccaggio del sistema di collegamento di tubi

Disegni

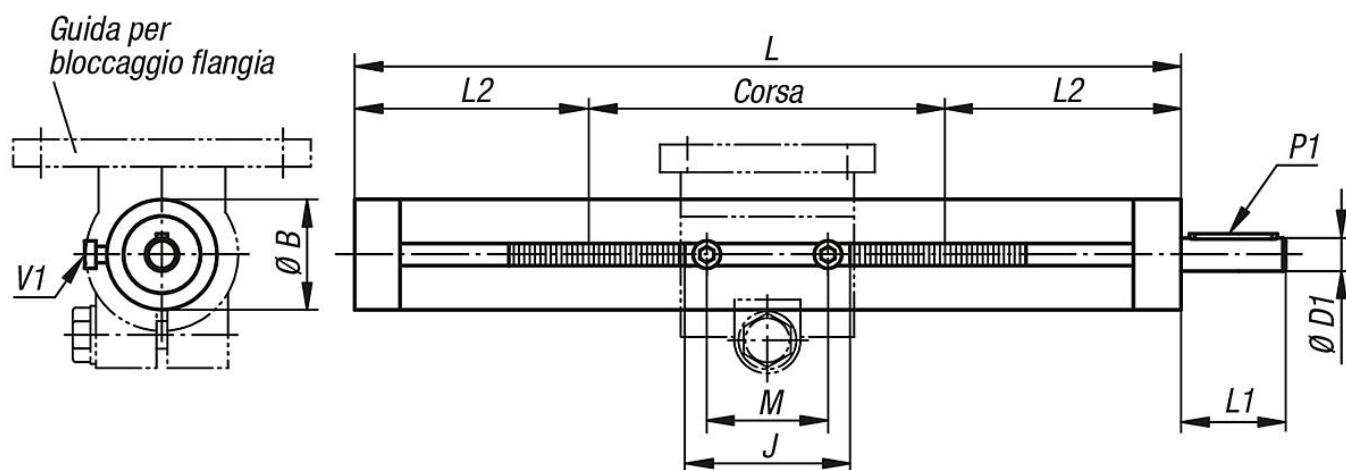

Unità lineare
K0495.18...

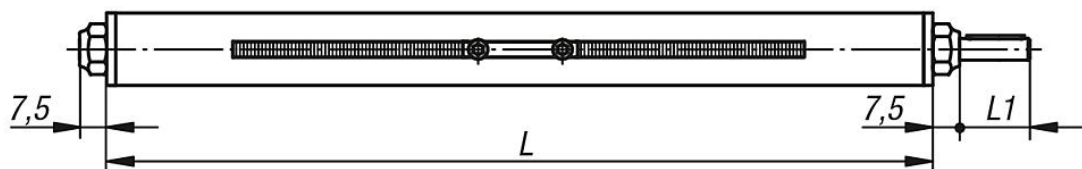

Sintesi articoli

Unità lineari

N. ordine	Versione 1	Tipo E	Mandrino	L	Corsa S	B	D1	J	L1	L2	M	P1 Linguetta di aggiustamento DIN 6885	V1
K0495.300001X300	con cuscinetti scorrevoli	30	Tr 14x3	300	100	30	8 h8	38	26	100	28	2 x 2 x 20	M4x8

Sintesi articoli

N. ordine	Versione 1	Tipo E	Mandrino	L	Corsa S	B	D1	J	L1	L2	M	P1 Linguetta di aggiustamento DIN 6885	V1
K0495.300001X500	con cuscinetti scorrevoli	30	Tr 14x3	500	300	30	8 h8	38	26	100	28	2 x 2 x 20	M4x8
K0495.300001X800	con cuscinetti scorrevoli	30	Tr 14x3	800	600	30	8 h8	38	26	100	28	2 x 2 x 20	M4x8
K0495.400001X300	con cuscinetti scorrevoli	40	Tr 20x4	300	91	40	12 h8	55	38	104,5	44	4 x 4 x 32	M6x10
K0495.400001X500	con cuscinetti scorrevoli	40	Tr 20x4	500	291	40	12 h8	55	38	104,5	44	4 x 4 x 32	M6x10
K0495.400001X800	con cuscinetti scorrevoli	40	Tr 20x4	800	591	40	12 h8	55	38	104,5	44	4 x 4 x 32	M6x10
K0495.400001X1000	con cuscinetti scorrevoli	40	Tr 20x4	1000	791	40	12 h8	55	38	104,5	44	4 x 4 x 32	M6x10
K0495.500001X500	con cuscinetti scorrevoli	50	Tr 20x4	500	265	50	12 h8	63	38	117,5	44	4 x 4 x 32	M6x10
K0495.500001X800	con cuscinetti scorrevoli	50	Tr 20x4	800	565	50	12 h8	63	38	117,5	44	4 x 4 x 32	M6x10
K0495.500001X1000	con cuscinetti scorrevoli	50	Tr 20x4	1000	765	50	12 h8	63	38	117,5	44	4 x 4 x 32	M6x10
K0495.180101X300	con cuscinetti a sfera	18	Tr 10x2	300	145	18	6 h9	24	17	77,5	18	2 x 2 x 12	M3x5
K0495.180101X500	con cuscinetti a sfera	18	Tr 10x2	500	345	18	6 h9	24	17	77,5	18	2 x 2 x 12	M3x5
K0495.300101X300	con cuscinetti a sfera	30	Tr 14x3	300	100	30	8 h8	38	26	100	28	2 x 2 x 20	M4x8
K0495.300101X500	con cuscinetti a sfera	30	Tr 14x3	500	300	30	8 h8	38	26	100	28	2 x 2 x 20	M4x8
K0495.300101X800	con cuscinetti a sfera	30	Tr 14x3	800	600	30	8 h8	38	26	100	28	2 x 2 x 20	M4x8
K0495.400101X300	con cuscinetti a sfera	40	Tr 20x4	300	91	40	12 h8	55	38	104,5	44	4 x 4 x 32	M6x10
K0495.400101X500	con cuscinetti a sfera	40	Tr 20x4	500	291	40	12 h8	55	38	104,5	44	4 x 4 x 32	M6x10
K0495.400101X800	con cuscinetti a sfera	40	Tr 20x4	800	591	40	12 h8	55	38	104,5	44	4 x 4 x 32	M6x10
K0495.400101X1000	con cuscinetti a sfera	40	Tr 20x4	1000	791	40	12 h8	55	38	104,5	44	4 x 4 x 32	M6x10
K0495.500101X500	con cuscinetti a sfera	50	Tr 20x4	500	265	50	12 h8	63	38	117,5	44	4 x 4 x 32	M6x10
K0495.500101X800	con cuscinetti a sfera	50	Tr 20x4	800	565	50	12 h8	63	38	117,5	44	4 x 4 x 32	M6x10
K0495.500101X1000	con cuscinetti a sfera	50	Tr 20x4	1000	765	50	12 h8	63	38	117,5	44	4 x 4 x 32	M6x10