

Palettes interchangeables en fonte grise avec trame modulaire

Description de l'article/illustrations du produit

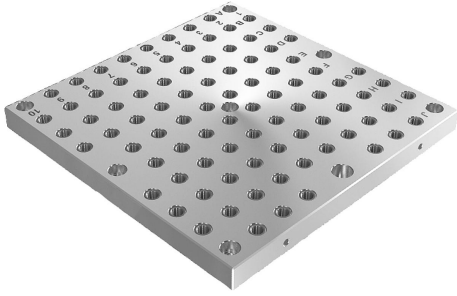

Description

Matière :
GJL 300.

Finition :
Faces d'appui rectifiées.

Nota :

Les palettes interchangeables avec trame modulaire peuvent être utilisées des deux côtés sur des équerres. Les palettes interchangeables sont assemblées et fixées des deux côtés des équerres. Ceci permet un remplacement rationnel des dispositifs de serrage. La trame modulaire alphanumérique garantit une répartition définie des éléments de serrage en cas de répétition.

Les bouchons de protection pour l'obturation de la trame modulaire doivent être commandés séparément.

Indication de dessin :

- 1) Trame
- 2) Trou lamé pour vis CHC, DIN 912, M16

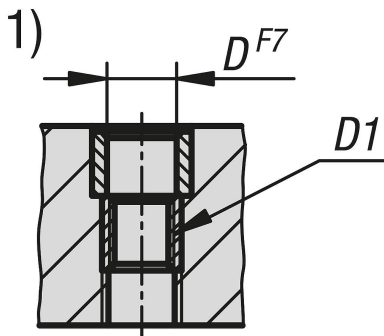

Dessins

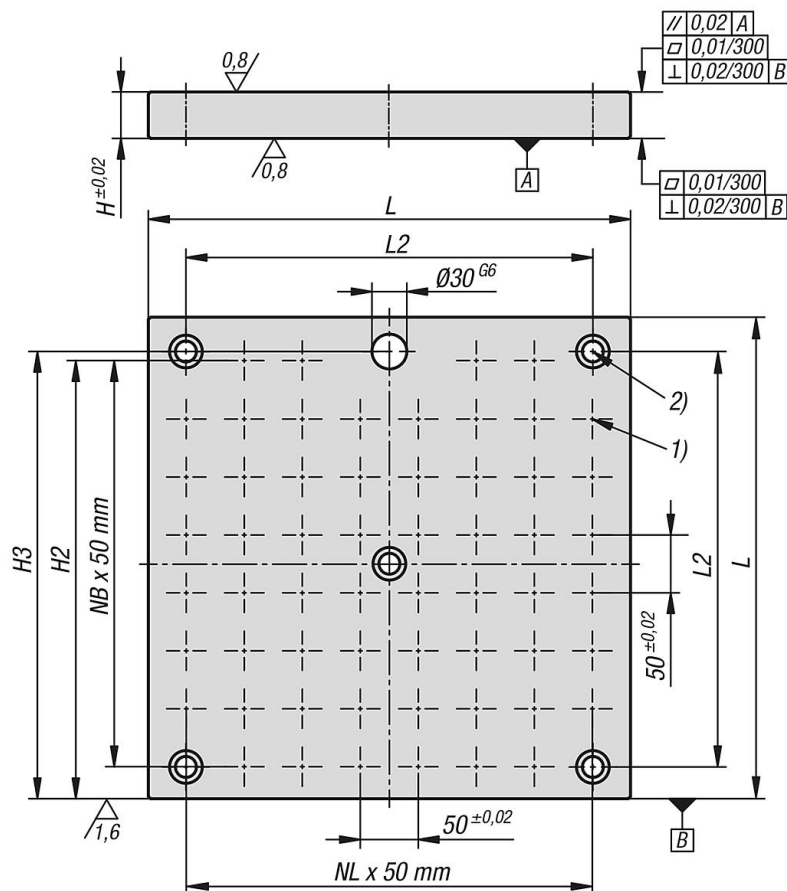

Palettes interchangeables en fonte grise avec trame modulaire

Aperçu des articles

Palettes interchangeables en fonte grise avec trame modulaire

Référence	L	H	D	D1	H2	H3	L2	N1=nombre de trames modulaires	NL=Nombre dans le sens longitudinal	NB=Nombre dans le sens transversal	Nombre de trous de fixation
K0801.2124040	400	40	12	M12	370	370	350	58	7	7	5
K0801.2125050	500	40	12	M12	470	470	450	94	9	9	7
K0801.2126363	630	40	12	M12	585	600	580	138	11	11	7
K0801.2128080	800	50	12	M12	770	770	750	250	15	15	7
K0801.2164040	400	40	16	M16	370	370	350	58	7	7	5
K0801.2165050	500	40	16	M16	470	470	450	90	9	9	7
K0801.2166363	630	40	16	M16	585	600	580	138	11	11	7
K0801.2168080	800	50	16	M16	770	770	750	246	15	15	7