

Support anti-vibrant

Description de l'article/illustrations du produit



Description

Matière :

Acier.

Finition :

Cémenté et trempé, bruni et rectifié.

Nota :

Le support anti vibrant facilite les opérations de fraisage, de perçage, de dressage et de rectification, il empêche les vibrations.

Indication de dessin :

1) Vis HC de blocage

Dessins

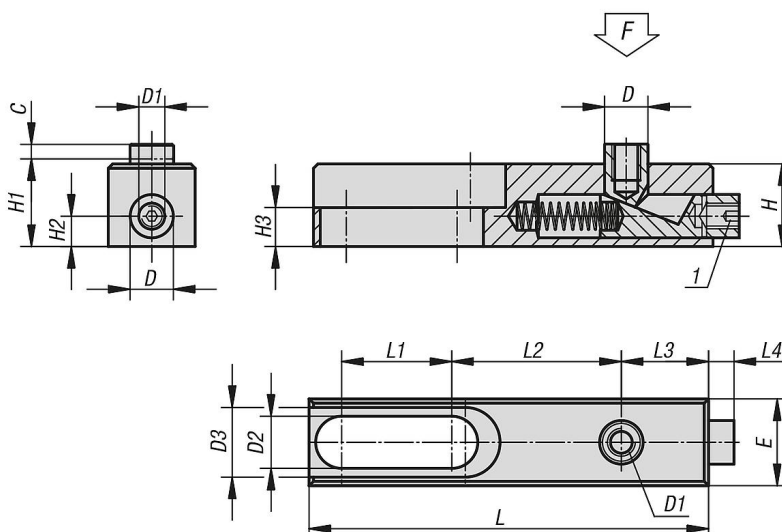

Aperçu des articles

Support anti-vibrant

Référence	C	D	D1	D2	D3	E	H	H1	H2	H3	L	L1	L2	L3	L4	F kN
K0889.006	4	10	M6	8,2	16,2	20	19	19,5	7	9	92	25,5	39	20	6	3
K0889.010	6	16	M10	12,5	24,4	30	30	31	10	10	149	44	61	32	11	15