

Cimblot à bout sphérique, forme A

Description de l'article/illustrations du produit



Description

Matière :
Acier à outils. Inox 1.4305.

Finition :
Acier : traité et rectifié.
Inox : rectifié et durci avec un procédé spécial.

Nota :
La forme sphérique de ces cimblots facilite l'opération d'assemblage. Il n'est pas nécessaire d'être parfaitement dans l'axe des cimblots pour effectuer le positionnement des pièces (voir aussi le schéma d'assemblage 1).

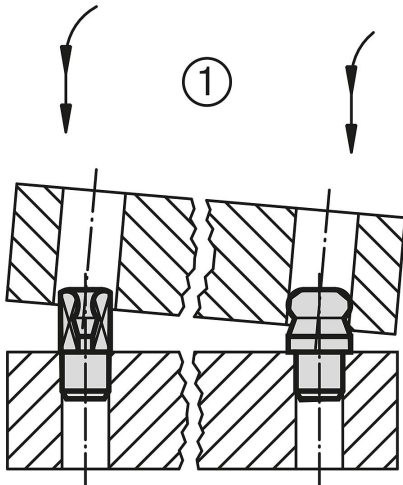

Dessins

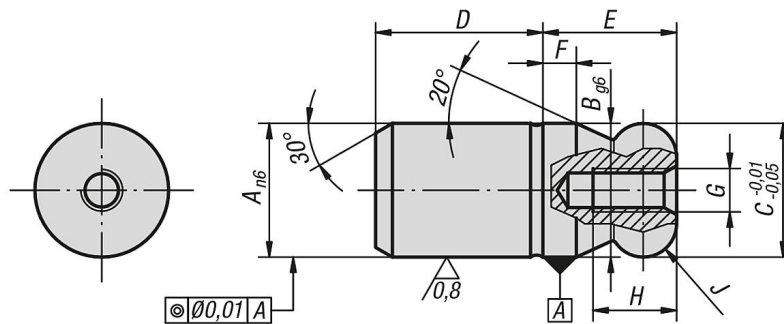

Aperçu des articles

Cimblot à bout sphérique, forme A

Référence	Matière	A	B	C	D	E	F	G	H	J
K0350.05	acier à outils	5	5	5	6	5	2	M2,5	4,5	R 1
K0350.06	acier à outils	6	6	6	8	6	2	M3	5	R 1
K0350.08	acier à outils	8	8	8	10	8	2	M3	6	R 2
K0350.10	acier à outils	10	10	10	13	10	2,5	M3	6	R 2,5
K0350.12	acier à outils	12	12	12	15	12	3	M4	8	R 3
K0350.14	acier à outils	14	14	14	17	14	3,5	M4	8	R 3,5
K0350.16	acier à outils	16	16	16	20	16	4	M5	10	R 4
K0350.20	acier à outils	20	20	20	25	20	5	M5	10	R 5
K0350.25	acier à outils	25	25	25	25	25	6	M5	10	R 6
K0350.30	acier à outils	30	30	30	30	30	8	M6	12	R 8
K0350.40	acier à outils	40	40	40	40	40	10	M6	12	R 10

Cimblot à bout sphérique, forme A

Aperçu des articles

Référence	Matière	A	B	C	D	E	F	G	H	J
K0350.50	acier à outils	50	50	50	50	50	12	M6	12	R 12
K0350.505	acier inoxydable	5	5	5	6	5	2	M2,5	4,5	R 1
K0350.506	acier inoxydable	6	6	6	8	6	2	M3	5	R 1
K0350.508	acier inoxydable	8	8	8	10	8	2	M3	6	R 2
K0350.510	acier inoxydable	10	10	10	13	10	2,5	M3	6	R 2,5
K0350.512	acier inoxydable	12	12	12	15	12	3	M4	8	R 3
K0350.514	acier inoxydable	14	14	14	17	14	3,5	M4	8	R 3,5
K0350.516	acier inoxydable	16	16	16	20	16	4	M5	10	R 4
K0350.520	acier inoxydable	20	20	20	25	20	5	M5	10	R 5