

Doigt d'indexage en acier ou en inox avec doigt fileté

Description de l'article/illustrations du produit

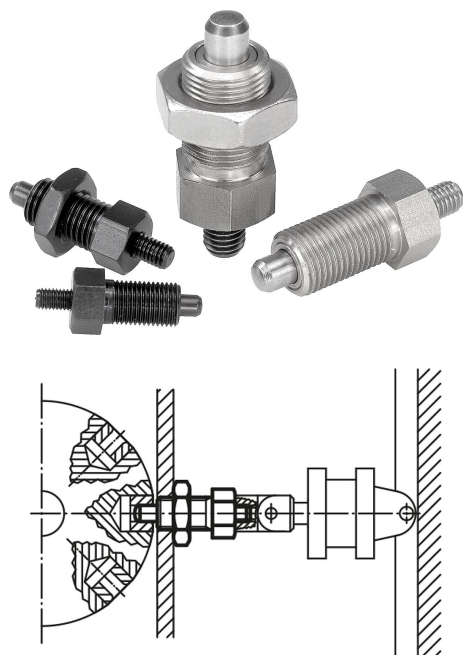

Description

Matière :

Finition acier :
Doigt d'indexage trempé :
Classe de résistance 5.8.

Finition inox :
Doigt d'indexage trempé :
Douille fileté 1.4305.
Doigt d'indexage 1.4034.

Doigt d'indexage non trempé :
Douille fileté 1.4305.
Doigt d'indexage 1.4305.

Finition :

Finition acier :
Doigt d'indexage trempé, rectifié et bruni.

Finition inox :
Doigt d'indexage trempé, rectifié et naturel.
Doigt d'indexage non trempé, rectifié et naturel.

Nota :

Les doigts d'indexage sont utilisés quand il faut éviter tout déplacement transversal. Après déverrouillage du doigt d'indexage, une autre position peut être obtenue. Sur l'embout, il est possible de monter des poignées spéciales. De plus, ce doigt d'indexage accepte une automatisation par exemple à l'aide d'un vérin pneumatique, ou d'une commande à distance.

Sur demande :

Finitions spéciales.

Indication de dessin :

Forme E:avec embout fileté, sans contre-écrou
Forme F:avec embout fileté, avec contre-écrou

Doigt d'indexage en acier ou en inox avec doigt fileté

Dessins

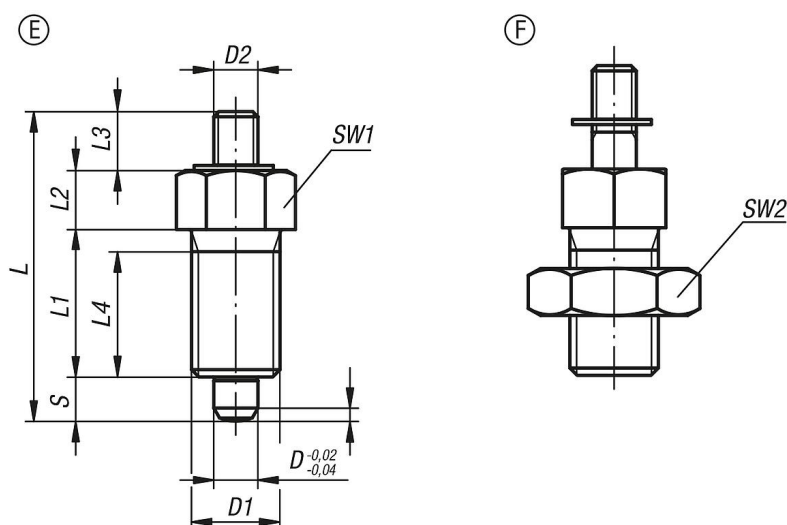

Aperçu des articles

Doigts d'indexage

Référence	Forme	Matière du corps de base	Surface corps	D	D1	D2	L	L1	L2	L3	Course S	SW1	SW2	F x 30°	Force du ressort initiale F1 env. N	Force du ressort finale F2 env. N
K0341.1903	E	acier	traitée	3	M6x0,75	M2	24	12	5	3,5	3,5	8	-	0,8	4,5	10
K0341.1004	E	acier	traitée	4	M8x1	M3	32	15	6	7	4	10	-	1	6	12
K0341.1105	E	acier	traitée	5	M10x1	M4	37	17	7	8	5	13	-	1,3	5	12
K0341.1206	E	acier	traitée	6	M12x1,5	M6	42	20	8	8	6	14	-	1,8	6	14
K0341.1308	E	acier	traitée	8	M16x1,5	M8	56	26	10	12	8	19	-	2,3	15	35
K0341.1410	E	acier	traitée	10	M20x1,5	M8	62	28	12	12	10	22	-	2,8	15	34
K0341.1412	E	acier	traitée	12	M20x1,5	M8	66	28	14	12	12	22	-	2,8	15	39
K0341.1516	E	acier	traitée	16	M24x2	M10	80	32	18	14	16	27	-	3,2	20	46
K0341.01903	E	acier inoxydable	traitée	3	M6x0,75	M2	24	12	5	3,5	3,5	8	-	0,8	4,5	10
K0341.01004	E	acier inoxydable	traitée	4	M8x1	M3	32	15	6	7	4	10	-	1	6	12
K0341.01105	E	acier inoxydable	traitée	5	M10x1	M4	37	17	7	8	5	13	-	1,3	5	12
K0341.01206	E	acier inoxydable	traitée	6	M12x1,5	M6	42	20	8	8	6	14	-	1,8	6	14
K0341.01308	E	acier inoxydable	traitée	8	M16x1,5	M8	56	26	10	12	8	19	-	2,3	15	35
K0341.01410	E	acier inoxydable	traitée	10	M20x1,5	M8	62	28	12	12	10	22	-	2,8	15	34
K0341.01412	E	acier inoxydable	traitée	12	M20x1,5	M8	66	28	14	12	12	22	-	2,8	15	39
K0341.01516	E	acier inoxydable	traitée	16	M24x2	M10	80	32	18	14	16	27	-	3,2	20	46
K0341.11903	E	acier inoxydable	non traité	3	M6x0,75	M2	24	12	5	3,5	3,5	8	-	0,8	4,5	10
K0341.11004	E	acier inoxydable	non traité	4	M8x1	M3	32	15	6	7	4	10	-	1	6	12
K0341.11105	E	acier inoxydable	non traité	5	M10x1	M4	37	17	7	8	5	13	-	1,3	5	12
K0341.11206	E	acier inoxydable	non traité	6	M12x1,5	M6	42	20	8	8	6	14	-	1,8	6	14
K0341.11308	E	acier inoxydable	non traité	8	M16x1,5	M8	56	26	10	12	8	19	-	2,3	15	35
K0341.11410	E	acier inoxydable	non traité	10	M20x1,5	M8	62	28	12	12	10	22	-	2,8	15	34
K0341.11412	E	acier inoxydable	non traité	12	M20x1,5	M8	66	28	14	12	12	22	-	2,8	15	39
K0341.11516	E	acier inoxydable	non traité	16	M24x2	M10	80	32	18	14	16	27	-	3,2	20	46
K0341.2903	F	acier	traitée	3	M6x0,75	M2	24	12	5	3,5	3,5	8	10	0,8	4,5	10
K0341.2004	F	acier	traitée	4	M8x1	M3	32	15	6	7	4	10	13	1	6	12
K0341.2105	F	acier	traitée	5	M10x1	M4	37	17	7	8	5	13	17	1,3	5	12
K0341.2206	F	acier	traitée	6	M12x1,5	M6	42	20	8	8	6	14	19	1,8	6	14
K0341.2308	F	acier	traitée	8	M16x1,5	M8	56	26	10	12	8	19	24	2,3	15	35
K0341.2410	F	acier	traitée	10	M20x1,5	M8	62	28	12	12	10	22	30	2,8	15	34
K0341.2412	F	acier	traitée	12	M20x1,5	M8	66	28	14	12	12	22	30	2,8	15	39
K0341.2516	F	acier	traitée	16	M24x2	M10	80	32	18	14	16	27	36	3,2	20	46
K0341.02903	F	acier inoxydable	traitée	3	M6x0,75	M2	24	12	5	3,5	3,5	8	10	0,8	4,5	10
K0341.02004	F	acier inoxydable	traitée	4	M8x1	M3	32	15	6	7	4	10	13	1	6	12
K0341.02105	F	acier inoxydable	traitée	5	M10x1	M4	37	17	7	8	5	13	17	1,3	5	12
K0341.02206	F	acier inoxydable	traitée	6	M12x1,5	M6	42	20	8	8	6	14	19	1,8	6	14

Doigt d'indexage en acier ou en inox avec doigt fileté

Aperçu des articles

Référence	Forme	Matière du corps de base	Surface corps	D	D1	D2	L	L1	L2	L3	Course S	SW1	SW2	F x 30°	Force du ressort initiale F1 env. N	Force du ressort finale F2 env. N
K0341.02308	F	acier inoxydable	traitée	8	M16x1,5	M8	56	26	10	12	8	19	24	2,3	15	35
K0341.02410	F	acier inoxydable	traitée	10	M20x1,5	M8	62	28	12	12	10	22	30	2,8	15	34
K0341.02412	F	acier inoxydable	traitée	12	M20x1,5	M8	66	28	14	12	12	22	30	2,8	15	39
K0341.02516	F	acier inoxydable	traitée	16	M24x2	M10	80	32	18	14	16	27	36	3,2	20	46
K0341.12903	F	acier inoxydable	non traité	3	M6x0,75	M2	24	12	5	3,5	3,5	8	10	0,8	4,5	10
K0341.12004	F	acier inoxydable	non traité	4	M8x1	M3	32	15	6	7	4	10	13	1	6	12
K0341.12105	F	acier inoxydable	non traité	5	M10x1	M4	37	17	7	8	5	13	17	1,3	5	12
K0341.12206	F	acier inoxydable	non traité	6	M12x1,5	M6	42	20	8	8	6	14	19	1,8	6	14
K0341.12308	F	acier inoxydable	non traité	8	M16x1,5	M8	56	26	10	12	8	19	24	2,3	15	35
K0341.12410	F	acier inoxydable	non traité	10	M20x1,5	M8	62	28	12	12	10	22	30	2,8	15	34
K0341.12412	F	acier inoxydable	non traité	12	M20x1,5	M8	66	28	14	12	12	22	30	2,8	15	39
K0341.12516	F	acier inoxydable	non traité	16	M24x2	M10	80	32	18	14	16	27	36	3,2	20	46