

## Butée réglable avec détecteur de fin de course

### Description de l'article/illustrations du produit



### Description

**Matière :**

Vis et poussoir en inox 1.4301.  
Insert de guidage en inox 1.4112.  
Corps de capteur en inox.

**Nota :**

La distance de commutation optimale est obtenue lorsque le poussoir est actionné jusqu'à l'effleurement de la surface de la bague de guidage. Le capteur est livré non monté.

Recommandation de montage : collage avec colle.

Attention : visser le capteur jusqu'à la butée !

**Sécurité :**

L'utilisation des butées réglables n'est pas destinée à protéger les personnes.

**Indication de dessin :**

5) Affichage LED

BN = marron

BK = noir

BU = bleu

## Butée réglable avec détecteur de fin de course

Dessins

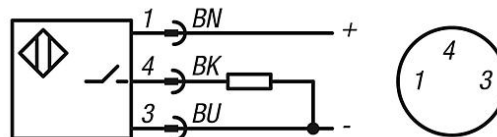
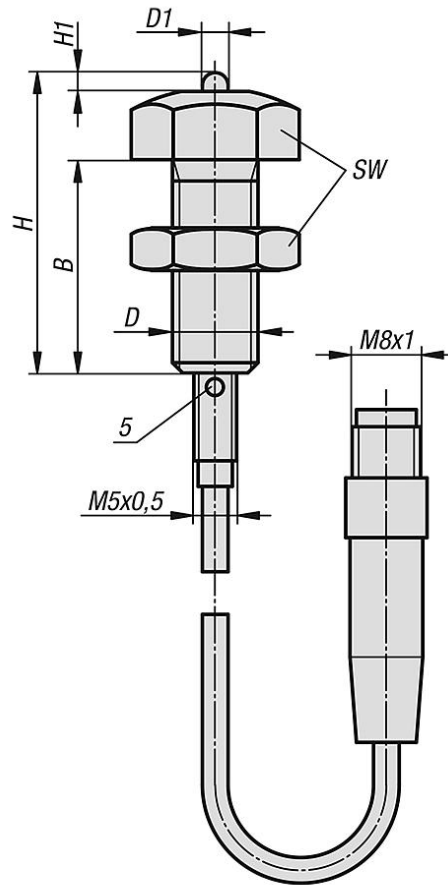

### Aperçu des articles

#### Butée réglable avec détecteur de fin de course

Référence	Taille	B	D	D1	H	H1	SW
K0581.080352	1	25	M8	3	35,2	2	13
K0581.100352	2	25	M10	3	35,2	2	17
K0581.120352	3	25	M12	3	35,2	2	19