

Flachspanner mit Exzenter

Artikelbeschreibung/Produktabbildungen

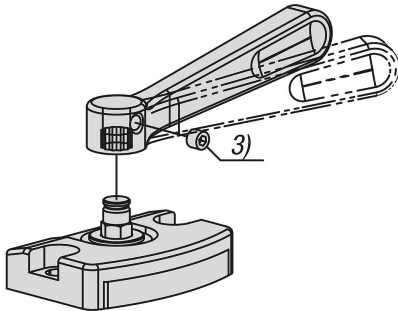

Beschreibung

Produktbeschreibung:

Form A mit Positionierstift.

Form B ohne Positionierstift.

Form C ohne Positionierstift mit Spannhebel.

Werkstoff:

Vergütungsstahl.

Ausführung:

brüniert.

Hinweis:

Der Spannhebel bei Form C kann durch lösen des Gewindestifts in 30° Schritten anwenderfreundlich ausgerichtet werden.

Montage:

Siehe Zeichnung (Form A).

Vorteile:

- Kompaktes und flaches Design
- Schnelles und einfaches Spannen von Bauteilen

Zeichnungshinweis:

- 1) Startposition Spannen
- 2) Endposition Spannen
- 3) Gewindestift

Flachspanner mit Exzenter

Zeichnungen

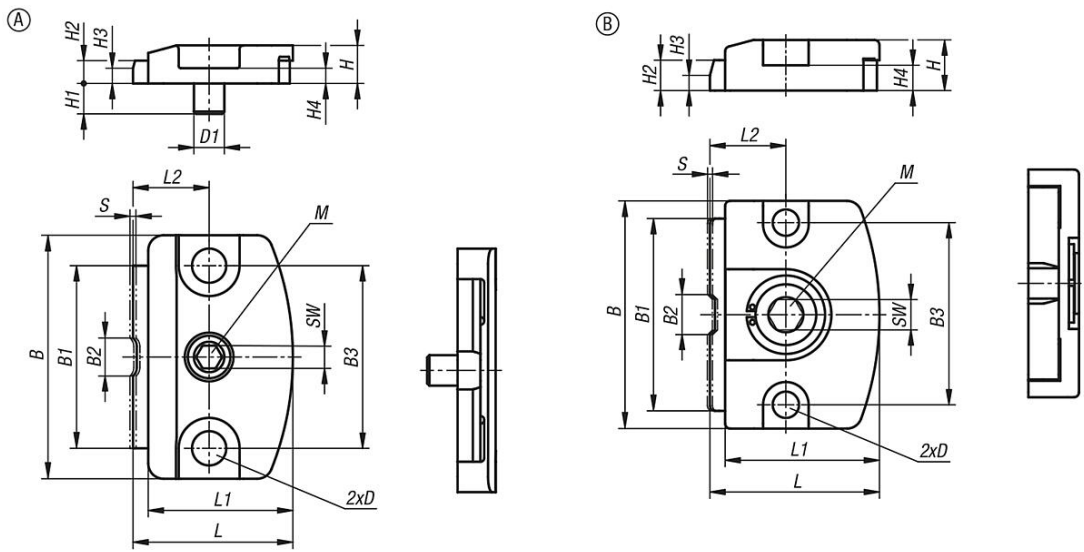

Montagehinweis:

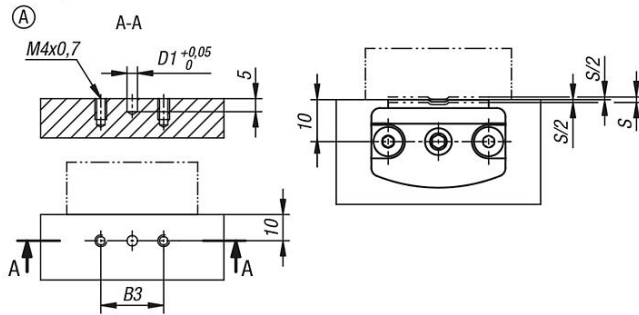

Flachspanner mit Exzenter

Zeichnungen

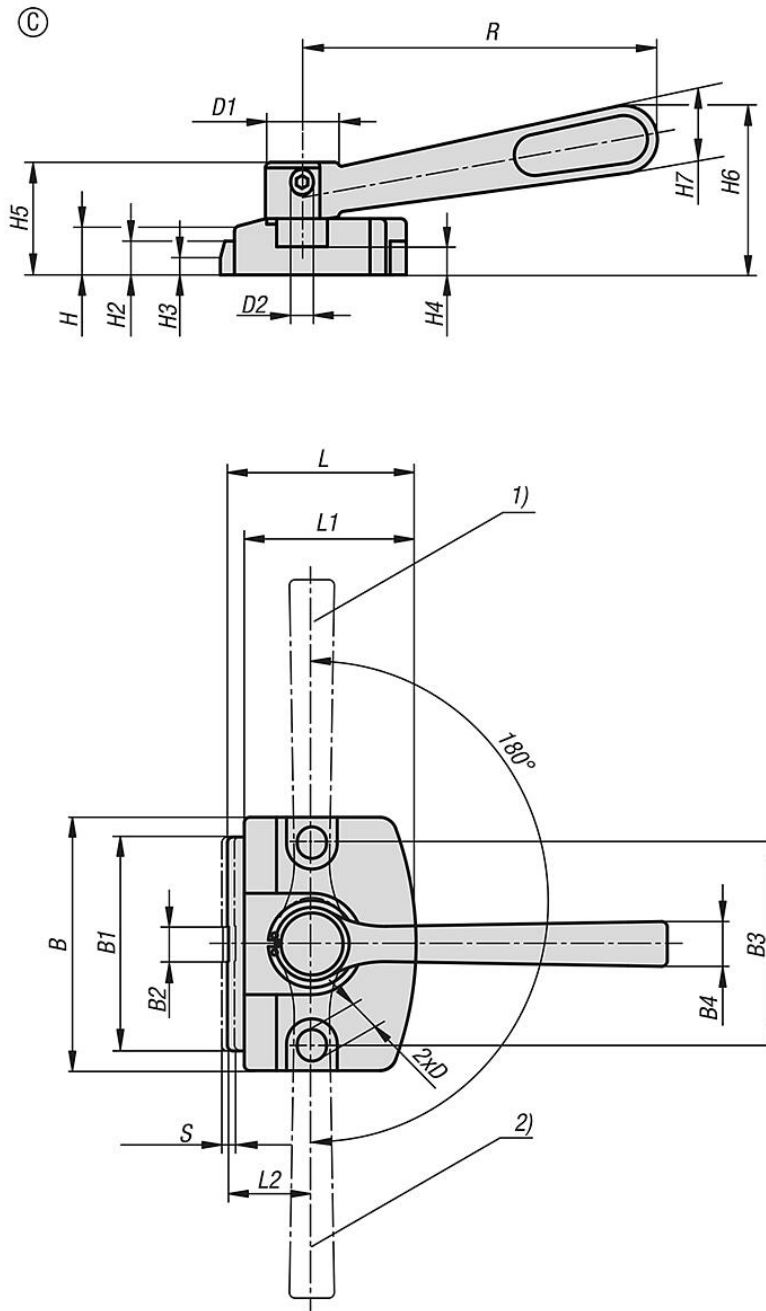

Artikelübersicht

Flachspanner mit Exzenter

Bestellnummer	Form	B	B1	B2	B3	B4	D	D1	D2	H	H1	H2	H3	H4	H5	H6	H7	L	L1	L2	R	SW	Hub S	Spannkraft kN	Handkraft FH N	Anzieh-drehmoment max. Nm
K1696.00130	A	32	24	5	24	-	4,5	4	-	5	4	3	2	2	-	-	-	21	19	10	-	3	0,8	1,3	-	2,1
K1696.10400	B	45	38	8	36	-	5,2	-	-	10	-	6	3	5	-	-	-	33,5	30,5	15	-	6	1	4	-	10
K1696.10600	B	70	60	12	55	-	8,2	-	-	15	-	9	5	7	-	-	-	50	46	22	-	10	2	6	-	27
K1696.20600	C	70	60	12	55	12	8,2	19	M5x5	15	-	9	5	7	30	46	18	50	46	22	100	-	2	6	280	-
K1696.20400	C	45	38	8	36	8	5,2	13	M4x4	10	-	6	3	5	20	30	12	33,5	30,5	15	63	-	1	4	170	-

