

Keilspanner mit Festbacke für Mehrfach-Spannsystem

Artikelbeschreibung/Produktabbildungen



Beschreibung

Produktbeschreibung:

Die Keilspanner eignen sich durch ihr Funktionsprinzip für Mehrfachaufspannungen. Durch die Keilflächen werden große Spannkraften erreicht. Durch Eindrehen der Spannschraube bewegt sich das Spannsegment nach außen und drückt das Werkstück gegen den festen Aufsatzbacken.

Durch das eingearbeitete Langloch im Doppelkeil können die Keilspanner verschoben werden bzw. Toleranzen ausgleichen.

Verschiebeweg: M12 = $\pm 1,0$ mm.

Werkstoff:

Doppelkeil und Spannsegmente Einsatzstahl.

Ausführung:

Doppelkeil und Spannsegmente gehärtet, phosphatiert.

Hinweis:

Diese Keilspanner können nur in Verbindung mit der Spannschiene K1746 für Mehrfachspannungen eingesetzt werden.

Die seitlichen Befestigungsbohrungen dienen zur Befestigung von Werkstückanschlügen.

Mit den zwei Anschraubbohrungen auf den Spannflächen können noch zusätzlich Auflageleisten zur optimalen Einspanntiefe des Werkstücks montiert werden.

Vorteile:

Über die seitliche Skala der Spannschiene und der Festbacke, kann eine sehr hohe Wiederholgenauigkeit der Aufspannung garantiert werden.

Lieferumfang:

Keilspanner.
Befestigungsschrauben.
Nutensteine.

Zeichnungshinweis:

Form A: Spannflächen glatt
Form B: Spannflächen geriffelt
Form C: mit Stufe
Form D: mit Bearbeitungszugabe
Form E: mit Spannpins

Keilspanner mit Festbacke für Mehrfach-Spannsystem

Zeichnungen

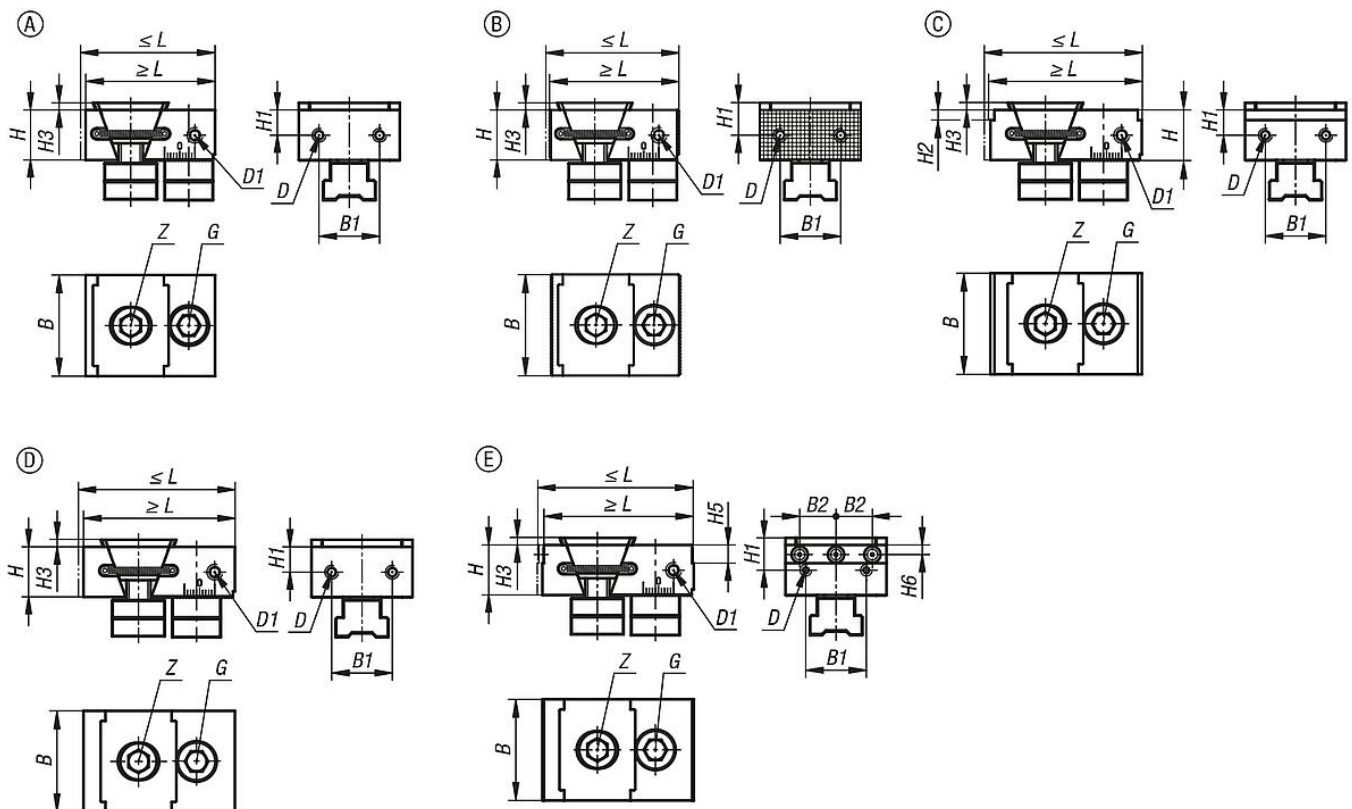

Artikelübersicht

Keilspanner mit Festbacke für Mehrfach-Spannsystem

Bestellnummer	Form	Form-Typ	L		B	H	B1	B2	H1	H2	H3	H5	H6
			min.	max.									
K1749.0500112	A	glatt	64	70	50	25	30	-	12,5	-	3,5	-	-
K1749.0500212	B	geriffelt	64	70	50	25	30	-	12,5	-	3,5	-	-
K1749.0502312	C	Stufe 2 mm	71	77	50	25	30	-	12,5	2	3,5	-	-
K1749.0505312	C	Stufe 5 mm	71	77	50	25	30	-	12,5	5	3,5	-	-
K1749.0500412	D	mit Bearbeitungszugabe	75	81	50	25	30	-	12,5	-	3,5	-	-
K1749.0500512	E	mit Pins	74,5	80,5	50	25	30	18	12,5	-	3,5	9	4,75

Bestellnummer	Form	Form-Typ	D Innengewinde	D1	G Zylinderschraube DIN 912	Z Zylinderschraube DIN 912	Spannkraft max. kN	Anzieh- drehmoment max. Nm
K1749.0500212	B	geriffelt	M5	M6	M12x30	M12x25	30	85
K1749.0502312	C	Stufe 2 mm	M5	M6	M12x30	M12x25	30	85
K1749.0505312	C	Stufe 5 mm	M5	M6	M12x30	M12x25	30	85
K1749.0500412	D	mit Bearbeitungszugabe	M5	M6	M12x30	M12x25	30	85
K1749.0500512	E	mit Pins	M5	M6	M12x30	M12x25	30	85