

Spannbacken glatt hartmetallbeschichtet

Artikelbeschreibung/Produktabbildungen



Beschreibung

Produktbeschreibung:

Die Spannbacken glatt werden eingesetzt zum Niederzugspannen vorbearbeiteter und geschliffener Werkstückoberflächen.

Werkstoff:

Stahl.

Ausführung:

gehärtet, blank.
Skala laserbeschriftet.
Spannfläche hartmetallbeschichtet.

Hinweis:

Weitere Produktinformationen sind in der Bedienungsanleitung zu finden.

Zubehör:

Torxschrauben M6x10

Verwendung:

Für vorbearbeitete und geschliffene Werkstückoberflächen.

Zeichnungshinweis:

1) Spannfläche hartmetallbeschichtet

Zeichnungen

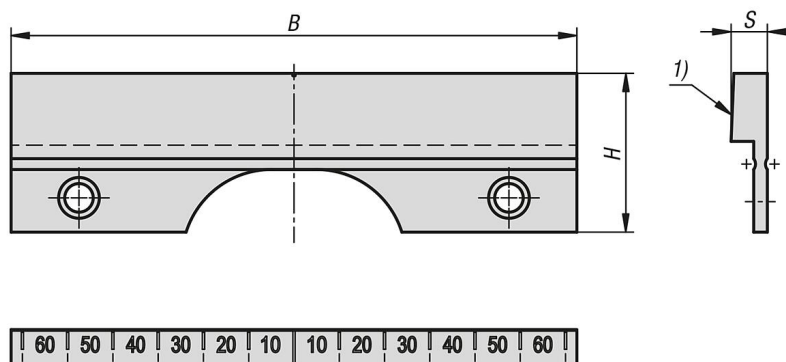

Artikelübersicht

Spannbacken glatt, hartmetallbeschichtet

Bestellnummer	B	H	S
K1557.0900	90	35	8
K1557.1250	125	35	8,5

