

Positionierzylinder mit Schnellspannsystem

Artikelbeschreibung/Produktabbildungen



Beschreibung

Werkstoff:

Positionierzylinder Vergütungsstahl.
Kugeln Wälzgerstahl.

Ausführung:

Positionierzylinder vergütet, brüniert.
Kugeln gehärtet, blank.

Hinweis:

Positionierzylinder mit Schnellspannsystem für eine zusätzliche Zeitersparnis beim Rüsten.

Positionierzylinder in die Aufnahmebohrung einsetzen und den Knopf eindrücken. Auf diese Weise werden die drei Stellkugeln nach außen auseinandergetrieben um die Komponenten zu positionieren. Durch anschließendes Anziehen der Feststellschraube mit einem Sechskantschlüssel mit einer 1/4 Umdrehung wird ein formschlüssiges und sicheres Festspannen der Komponenten erreicht.



Zeichnungen

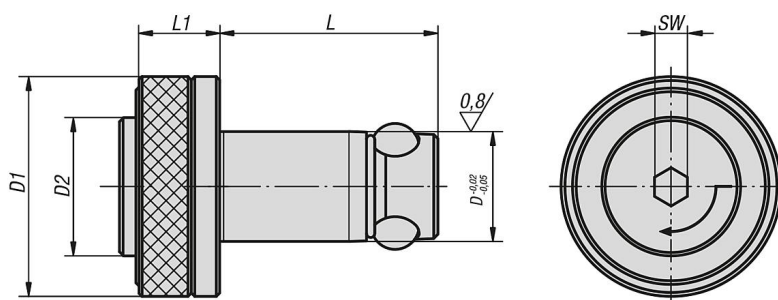

Artikelübersicht

Positionierzylinder mit Schnellspannsystem

Artikelübersicht

Positionierzylinder mit Schnellspannsystem

Bestellnummer	Aufspannplatten- dicke $\pm 0,05$	D	D1	D2	L	L1	SW	Haltekraft F kN	Anzieh- drehmoment max. Nm
K0935.116025	25	16	32	20	41,5	15	6	8	2
K0935.113013	13	13	25	16	27,6	12	4	4	1
K0935.116020	20	16	32	20	36,5	15	6	8	2
K0935.120020	20	20	40	25	39,5	15	6	8	2
K0935.113020	20	13	25	16	34,6	12	4	4	1
K0935.120025	25	20	40	25	44,5	15	6	8	2