

# Handkurbeln Edelstahl mit Zylindergriff drehbar

## Artikelbeschreibung/Produktabbildungen



### Beschreibung

**Ausführung:**  
blank.

**Hinweis:**  
Ähnlich DIN 469.



## Zeichnungen

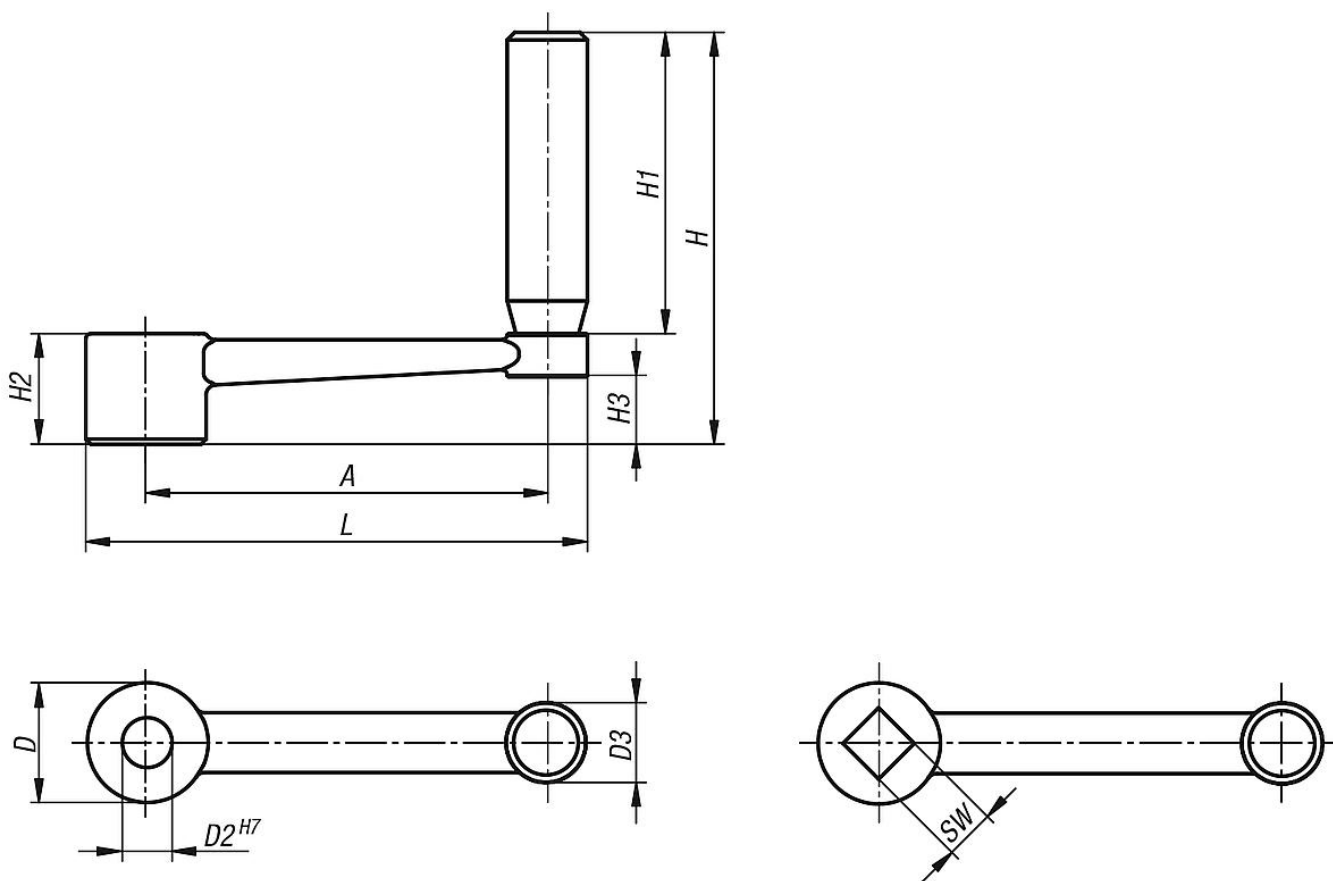

## Artikelübersicht

### Handkurbeln Edelstahl mit Zylindergriff drehbar

Bestellnummer	Ausführung 1	Ausführung 2	A	D	D2	D3	H	H1	H2	H3	L	SW
K0999.3110	Passbohrung	ohne Querbohrung	80	24	10	16	82	60	22	13,4	100	-
K0999.3212	Passbohrung	ohne Querbohrung	100	28	12	20	98	72	26	16	124	-
K0999.3314	Passbohrung	ohne Querbohrung	125	30	14	26	118	90	28	15,8	153	-
K0999.3417	Passbohrung	ohne Querbohrung	160	34	17	26	122	90	32	19,6	190	-

## Handkurbeln Edelstahl mit Zylindergriff drehbar

### Artikelübersicht

Bestellnummer	Ausführung 1	Ausführung 2	A	D	D2	D3	H	H1	H2	H3	L	SW
K0999.4110	Innenvierkant	ohne Querbohrung	80	24	-	16	82	60	22	13,4	100	10
K0999.4212	Innenvierkant	ohne Querbohrung	100	28	-	20	98	72	26	16	124	12
K0999.4314	Innenvierkant	ohne Querbohrung	125	30	-	26	118	90	28	15,8	153	14
K0999.4417	Innenvierkant	ohne Querbohrung	160	34	-	26	122	90	32	19,6	190	17