

Rundspannset

Artikelbeschreibung/Produktabbildungen



Beschreibung

Werkstoff:
Werkzeugstahl.

Ausführung:
Spannbacke gehärtet, blank.
Spannkralle gehärtet, brüniert.

Hinweis:
Zum Spannen von runden Werkstücken.
Maximaler Spannhub der Spannbacken von 1 mm.

Lieferung erfolgt paarweise.

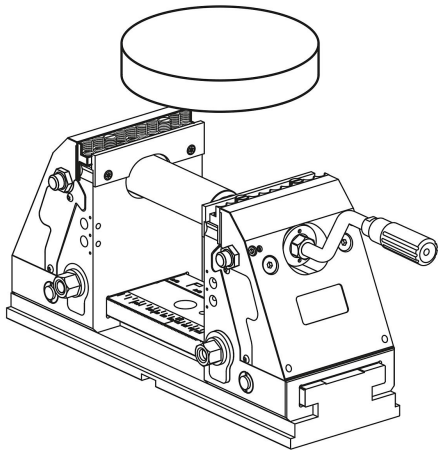

Zeichnungen

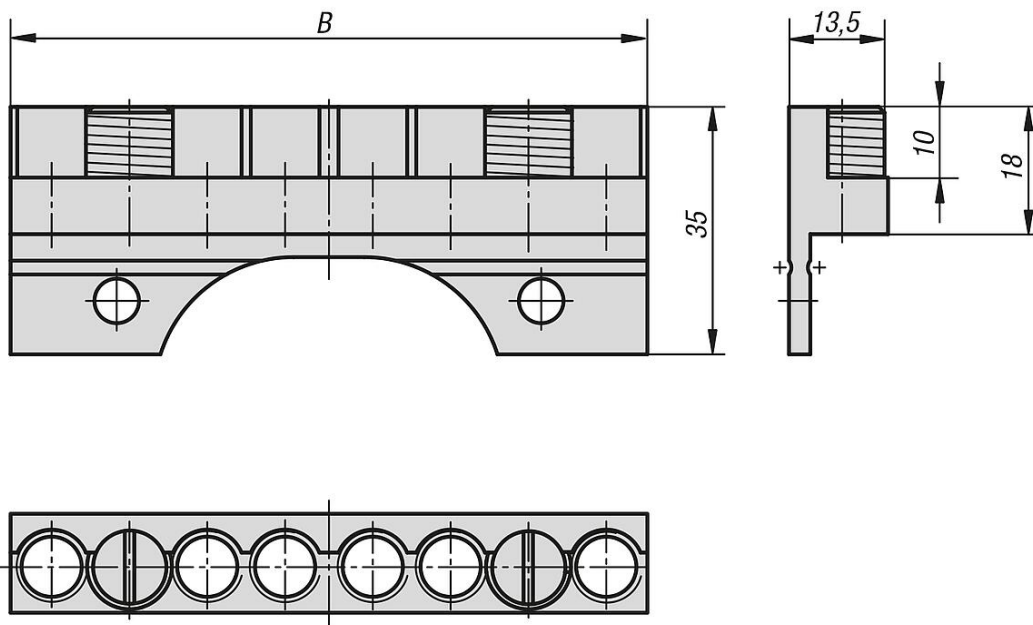

Artikelübersicht

Bestellnummer	B	Spannbereich min. - max.
K0989.09035	90	20 mm - 250 mm
K0989.12535	125	20 mm - 320 mm

