

Kurvenschnellspanner vertikal mit waagrechttem Fuß

Artikelbeschreibung/Produktabbildungen

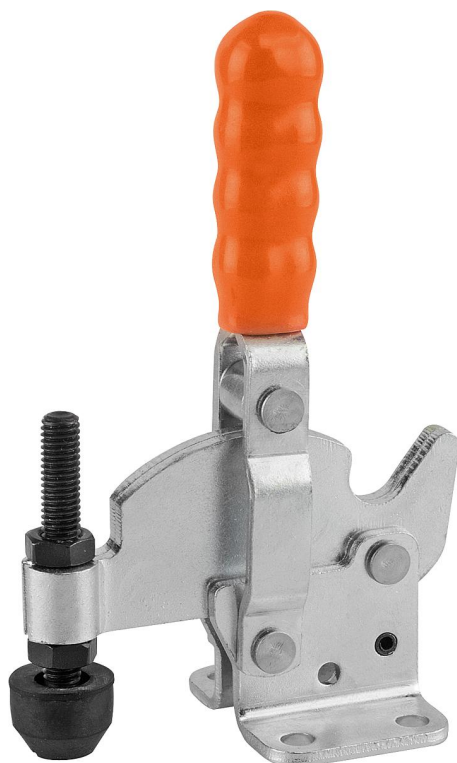

Beschreibung

Werkstoff:

Stahl.

Ausführung:

verzinkt und passiviert.

Andruckspindel und Muttern phosphatiert.

Kunststoffgriff ölbeständig.

Hinweis:

Die Kurvenschnellspanner sind besonders zum Spannen von Werkstücken mit größerer Toleranz wie z.B. Rohgussteile oder Nichteisenmetalle geeignet.

Zubehör:

K0098

K0100

K0101

K0102

K0103

K0106

Kurvenschnellspanner vertikal mit waagrechtem Fuß

Zeichnungen

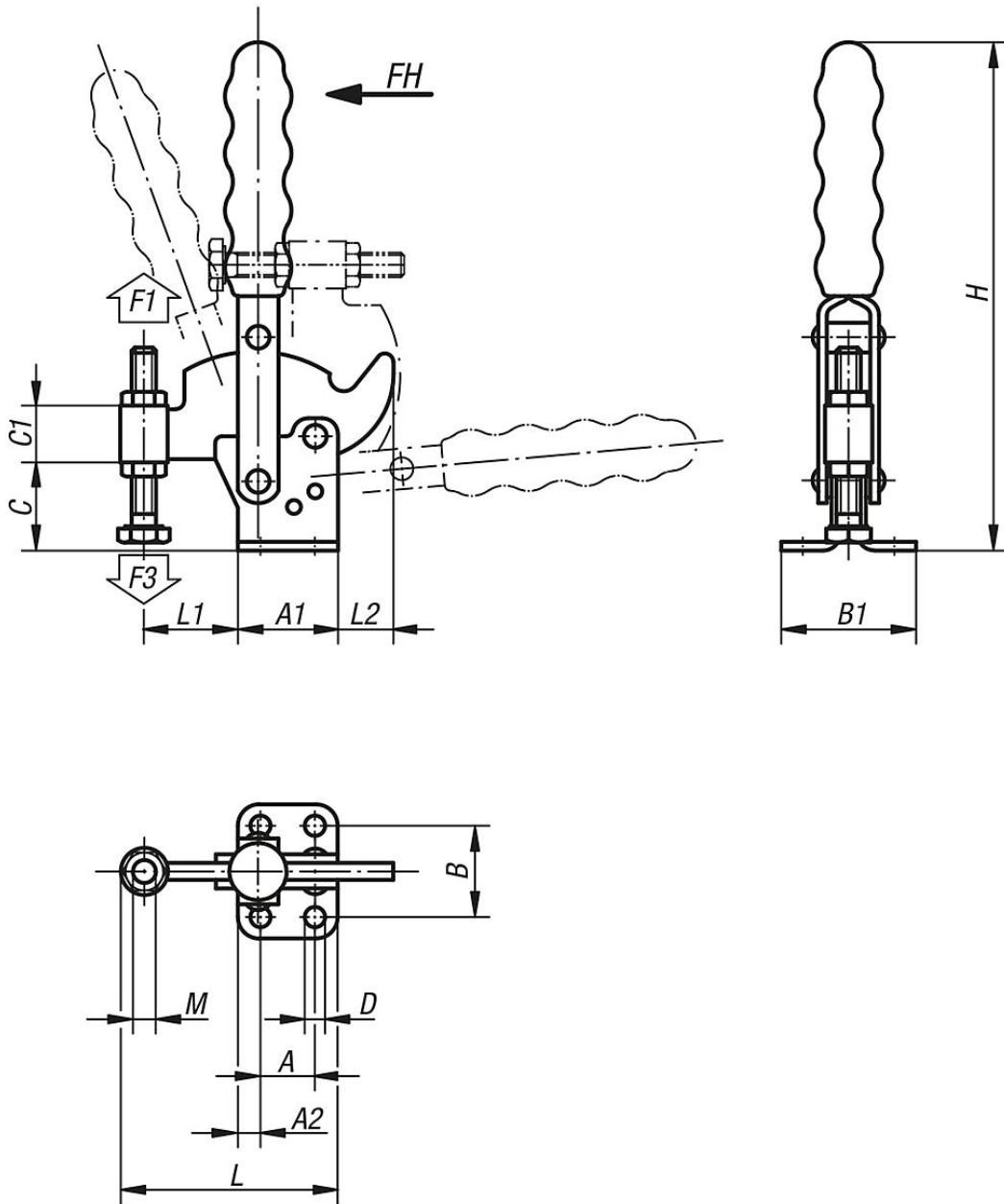

Artikelübersicht

Kurvenschnellspanner vertikal mit waagrechtem Fuß

Bestellnummer	Öffnungswinkel Haltearm	Öffnungswinkel Griff	Handkraft FH N	Haltekraft F1 N	Spannkraft F3 N	passender Kunststoffgriff
K0065.0075	90°	80°	190	750	350 - 600	K0100.16
K0065.0250	85°	80°	190	2500	850 - 1200	K0100.28
K0065.0350	90°	80°	230	3500	950 - 1400	K0100.30

Bestellnummer	A	A1	A2	B	B1	C	C1	D	H	L	L1	L2	M	Bestellnummer Befestigungswinkel
K0065.0075	16	26	5	24	34	16	9,5	4,4	93	52	22	7	M5x35	K0098.02
K0065.0250	19	35	8	32	47	30	21,5	7,1	176	74	32	20	M8x60	K0098.04
K0065.0350	32	50	9	45	64	42	25,5	8,3	220	116	59	13	M10x80	K0098.06

